

## 平成15年度 県総体中学校バスケットボール大会

<男子>

(Aブロック)

鬼怒 1  
山辺 2  
氏家 3  
南河二 4  
大田原 5  
小城南 6  
佐野西 7

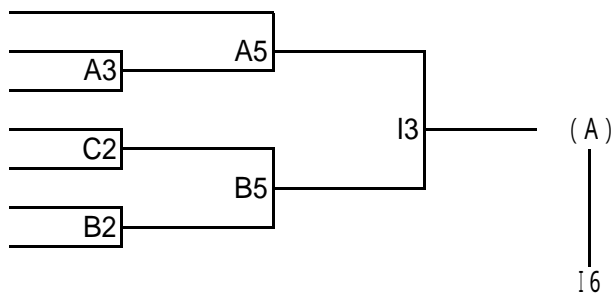

(Bブロック)

佐野南 8  
真岡 9  
宮の原 10  
乙女 11  
鳥山 12  
毛野 13  
鹿沼西 14  
一条 15

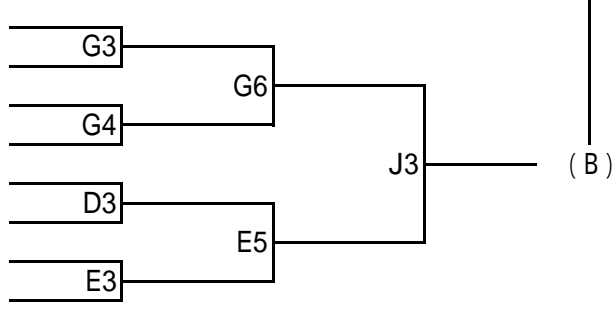

(Cブロック)

16 若松原  
17 両郷  
18 今市  
19 小山  
20 協和  
21 陽東  
22 矢板

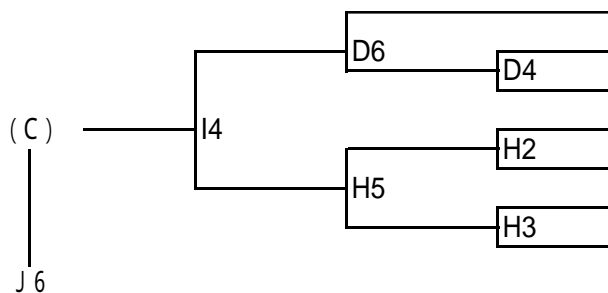

(Dブロック)

23 泉が丘  
24 鹿沼東  
25 西那須野  
26 芳賀  
27 日光東  
28 小山三  
29 雀宮

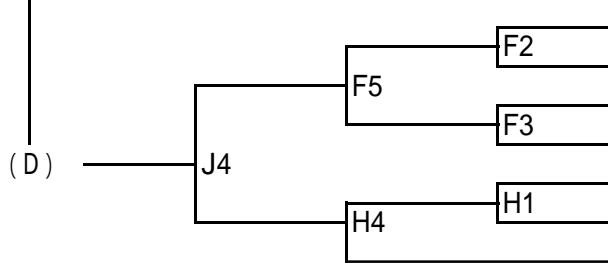

【会場】

市体育館	・・・A・B・C
雀宮体育館	・・・D・E
泉が丘中学校	・・・F
清原中学校	・・・G
雀宮中学校	・・・H
清原体育館	・・・I・J

【時間】

	28日	29日
1	9:30	9:30
2	10:45	10:50
3	12:00	12:10
4	13:15	13:30
5	14:30	14:50
6	15:45	16:10

	30日	A、B
1	10:00	ウ女、エ女
2	11:20	ウ男、エ男
3	12:40	オ女、カ女
4	14:00	オ男、カ男

リーグ戦の対戦表

- 1 ア A - B、イ C - D (29日)
- 2 ウ ABの勝 - CDの負、エ CDの勝 - ABの負 (30日)
- 3 オ ABの勝 - CDの勝、カ ABの負 - CDの負 (30日)

順位の決定方法

- 1 勝率の順によって決定
- 2 同率の場合は、対戦校の勝敗にて決定 (2チーム同率の場合)
- 3 3チーム同率の場合は、当該校の得失点にて決定
- 4 3チーム同率の場合は、ベスト4の得失点にて決定
- 5 ベスト4の得失点も同じ場合は、今大会全試合の得失点にて決定