

## 平成15年度 県総体中学校バスケットボール大会

<女子>

(Aブロック)

若松原 1  
足利 2  
今市 3  
黒田原 4  
加蘇 5  
間々田 6  
氏家 7

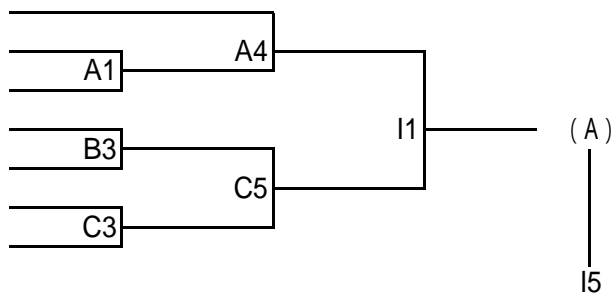

(Bブロック)

鳥山 8  
雀宮 9  
鹿沼西 10  
美田 11  
市貝 12  
山辺 13  
黒磯北 14  
国分寺 15

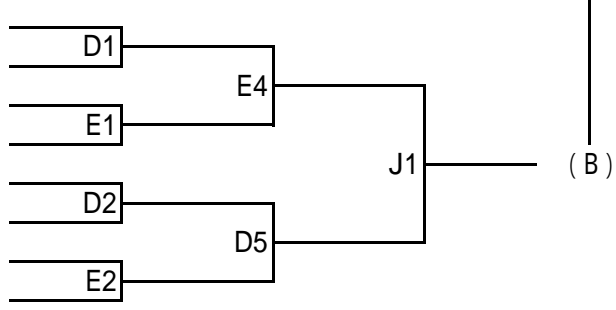

(Cブロック)

16 星が丘  
17 大沢  
18 石橋  
19 陽南  
20 中村  
21 佐野  
22 矢板

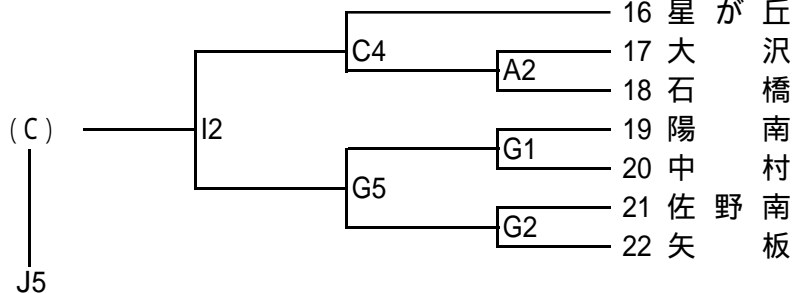

(Dブロック)

23 宮の原  
24 西那須  
25 小城南  
26 佐野西  
27 上三川  
28 荒川  
29 阿久津

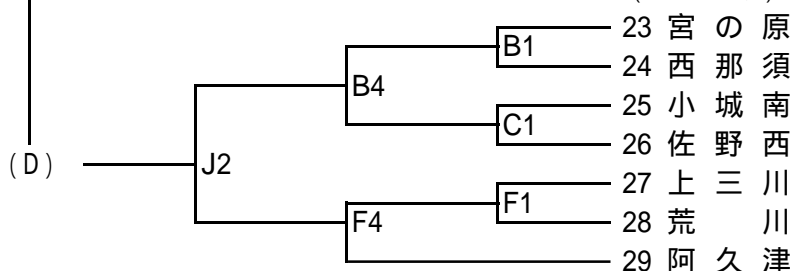

【会場】

市体育館	・・・A・B・C
雀宮体育館	・・・D・E
泉が丘中学校	・・・F
清原中学校	・・・G
雀宮中学校	・・・H
清原体育館	・・・I・J

【時間】

	28日	29日
1	9:30	9:30
2	10:45	10:50
3	12:00	12:10
4	13:15	13:30
5	14:30	14:50
6	15:45	16:10

リーグ戦の対戦表

- 1 ア A - B、イ C - D (29日)
- 2 ウ ABの勝 - CDの負、エ CDの勝 - ABの負 (30日)
- 3 オ ABの勝 - CDの勝、カ ABの負 - CDの負 (30日)

順位の決定方法

- 1 勝率の順によって決定
- 2 同率の場合は、対戦校の勝敗にて決定 (2チーム同率の場合)
- 3 3チーム同率の場合は、当該校の得失点にて決定
- 4 3チーム同率の場合は、ベスト4の得失点にて決定
- 5 ベスト4の得失点も同じ場合は、今大会全試合の得失点にて決定

	30日	A、B
1	10:00	ウ女、エ女
2	11:20	ウ男、エ男
3	12:40	オ女、カ女
4	14:00	オ男、カ男