

平成26年度全国クラブバスケットボール選手権大会関東予選会 兼 栃木県クラブバスケットボール選手権大会

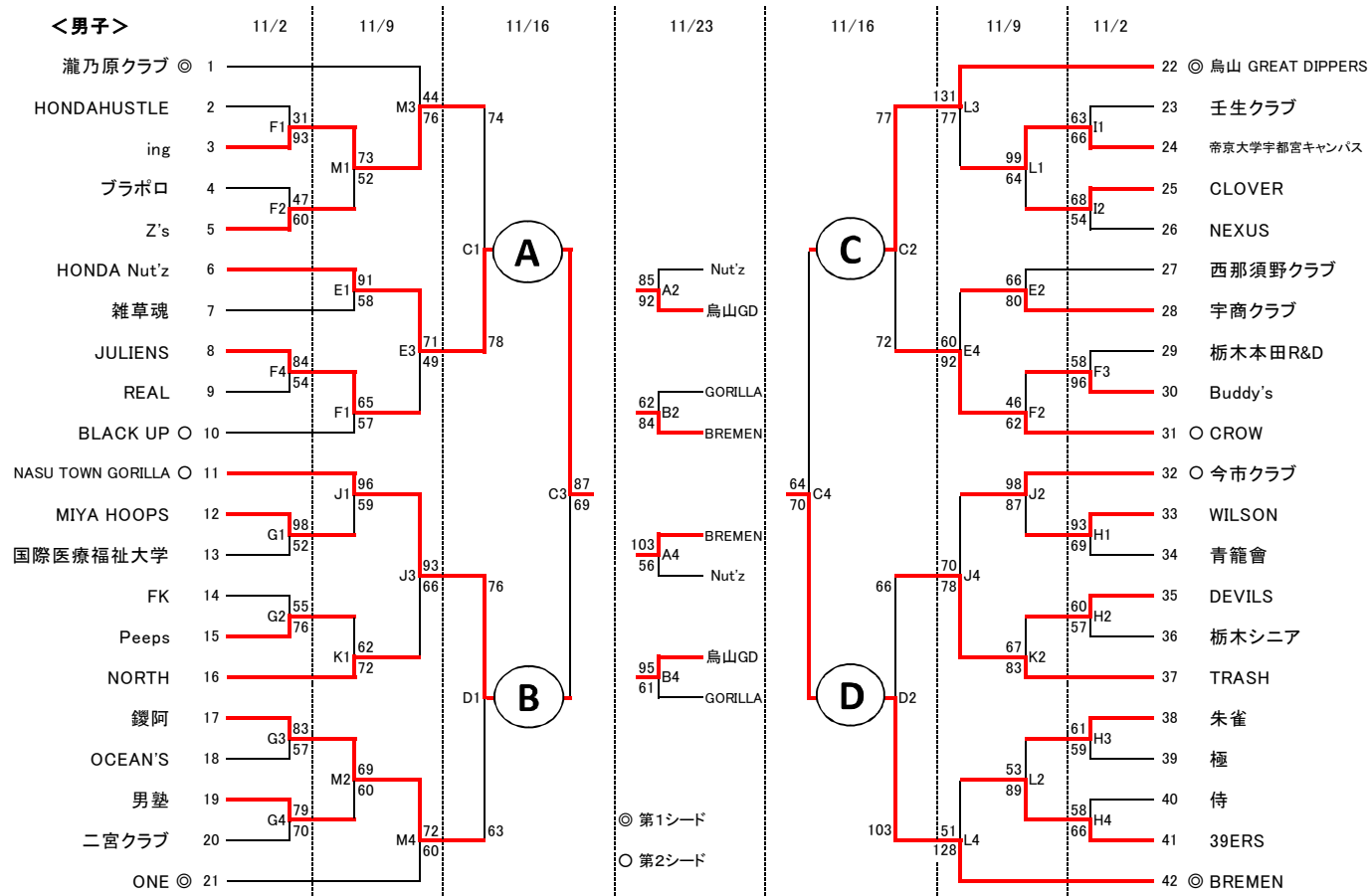

	西方	雀宮	芳賀第二	茂木	東北	矢板農業
	A・B	C・D	E・F	G・H・I	J・K・L	M
11/2			米川 大平	小菅 古谷		
11/9			米川 藤原		福田憲 石渡	小玉 古谷
11/16		福田憲 石渡				
11/23	全員					

【試合開始時間】

1 9:45～ 2 11:15～ 3 12:45～ 4 14:15～

【注意事項】

- 会場準備は1試合目、2試合目のチームで行うこと。
- 1試合目、2試合目のチームは8:45集合のこと。
- 3試合目担当の帯同審判は12:00集合のこと。
- 後片付けは、最終試合の両チームで行うこと。ゴミは各チームで必ず持ち帰ること。
- アリーナ内での飲食およびスリッパの使用は禁止。
- 各会場は原則として禁煙ですので、喫煙する際は必ず所定の場所を守ること。

【試合開始時間】 11/9矢板市農業者トレーニングセンターのみ

1 9:00～ 2 10:30～ 3 12:00～ 4 13:30～

- 1試合目、2試合目のチームは8:15集合のこと。(8時開場)
- 3試合目担当の帯同審判は11:00集合のこと。

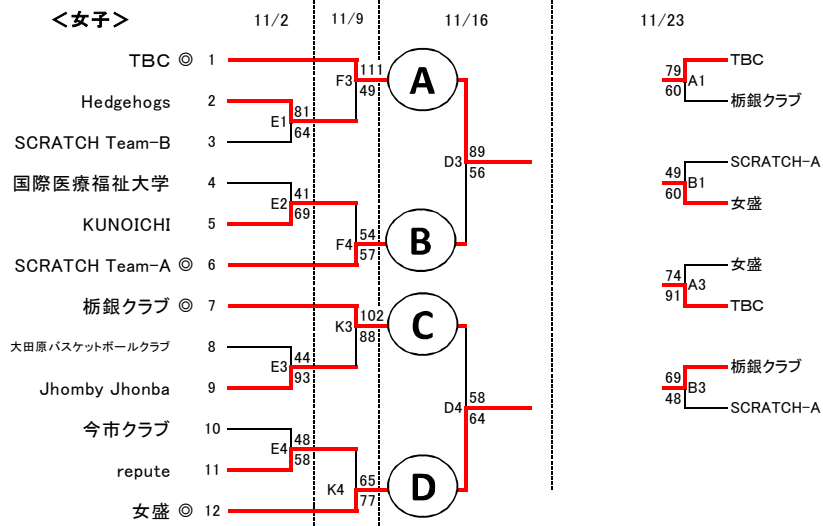

〈男子〉

1位	BREMEN	3勝
2位	烏山 GREAT DIPPERS	2勝1敗
3位	HONDA Nut'z	1勝2敗
4位	NASU TOWN GORILLA	3敗

〈女子〉

1位	TBC	3勝
2位	女盛	2勝1敗
3位	栃銀クラブ	1勝2敗
4位	SCRATCH Team-A	3敗